

**Información para la NOM o Norma Oficial Mexicana (Solo para México)**

La siguiente información afecta a los dispositivos descritos en este documento de acuerdo a los requisitos de la Normativa Oficial Mexicana (NOM):

**Importador:**  
 Dell México S.A. de C.V.  
 Paseo de la Reforma 2620 – Flat 11°  
 Col. Lomas Altas  
 11950 México, D.F.

Número de modelo normativo: D03M  
 Tensión de entrada: 100–240 VAC  
 Frecuencia de entrada: 50–60 Hz  
 Corriente nominal de entrada: 8.0 A/4.0 A

Para más detalle, lea la información de seguridad que se envía con el equipo. Para obtener más información sobre las mejores prácticas de seguridad, consulte la página principal de cumplimiento de normas en [dell.com/regulatory\\_compliance](http://dell.com/regulatory_compliance).

© 2012 Dell Inc.  
 Dell™, the DELL logo, and XPS™ are trademarks of Dell Inc. Windows® is either a trademark or registered trademark of Microsoft Corporation in the United States and/or other countries.  
 Regulatory model: D03M | Type: D03M005  
 Computer model: XPS 8500

© 2012 Dell Inc.  
 Dell™, el logotipo de DELL y XPS™ son marcas comerciales de Dell Inc. Windows® es una marca comercial o una marca comercial registrada de Microsoft Corporation en los Estados Unidos y otros países.  
 Modelo normativo: D03M | Tipo: D03M005  
 Modelo del equipo: XPS 8500

**More Information**

- To learn about the features and advanced options available on your computer, click **Start**→ **All Programs**→ **Dell Help Documentation** or go to [support.dell.com/manuals](http://support.dell.com/manuals).
- To contact Dell for sales, technical support, or customer service issues, go to [dell.com/ContactDell](http://dell.com/ContactDell). Customers in the United States can call 800-WWW-DELL (800-999-3355).

**Informasi Lebih Lanjut**

- Untuk mempelajari tentang fitur dan opsi lanjutan yang tersedia di komputer Anda, klik **Mulai**→ **Semua Program**→ **Dell Help Documentation** atau kunjungi [support.dell.com/manuals](http://support.dell.com/manuals).
- Untuk menghubungi Dell untuk masalah-masalah penjualan, dukungan teknis, atau layanan pelanggan, kunjungi [dell.com/ContactDell](http://dell.com/ContactDell). Pelanggan di Amerika Serikat dapat menghubungi 800-WWW-DELL (800-999-3355).

**Más información**

- Para obtener información sobre las funciones y opciones avanzadas disponibles en su equipo, haga clic en **Iniciar**→ **Todos los programas**→ **Documentación de ayuda de Dell** o visite [support.dell.com/manuals](http://support.dell.com/manuals).
- Para ponerse en contacto con Dell por problemas de ventas, soporte técnico o del servicio de atención al cliente, vaya a [dell.com/ContactDell](http://dell.com/ContactDell). Los clientes de Estados Unidos pueden llamar al 800-WWW-DELL (800-999-3355).

**Computer Features**

Fitur Komputer | Funciones del equipo

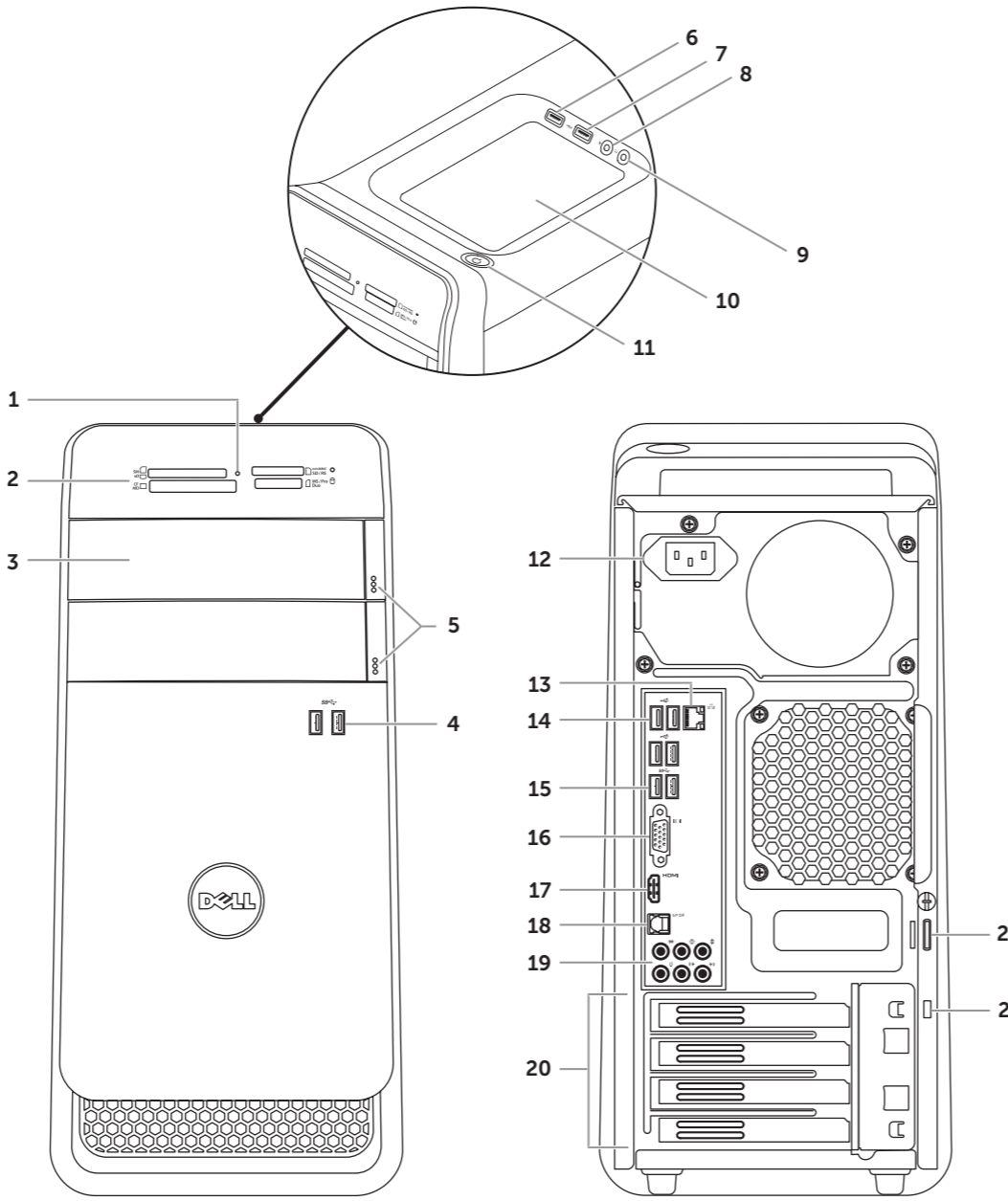

- |                                      |  |                              |
|--------------------------------------|--|------------------------------|
| 1. Media-card reader light           | 9. Headphone connector                   | 17. HDMI connector           |
| 2. Media-Card Reader                 | 10. Accessory tray                       | 18. Optical S/PDIF connector |
| 3. Optical-drive covers (2)          | 11. Power button                         | 19. Audio connectors         |
| 4. USB 3.0 connectors (2)            | 12. Power connector                      | 20. Expansion-card slots (4) |
| 5. Optical-drive eject buttons (2)   | 13. Network connector and network lights | 21. Security-cable slot      |
| 6. USB 2.0 connector with PowerShare | 14. USB 2.0 connectors (4)               | 22. Padlock rings            |
| 7. USB 2.0 connector                 | 15. USB 3.0 connectors (2)               |                              |
| 8. Microphone connector              | 16. VGA connector                        |                              |

- |                                       |  |                             |
|---------------------------------------|--|-----------------------------|
| 1. Lampu pembaca kartu media          | 9. Konektor headphone                    | 17. Konektor HDMI           |
| 2. Pembaca Kartu Media                | 10. Baki aksesoris                       | 18. Konektor S/PDIF         |
| 3. Penutup drive optis (2)            | 11. Tombol daya                          | 19. Konektor audio          |
| 4. Konektor USB 3.0 (2)               | 12. Konektor daya                        | 20. Slot kartu ekspansi (4) |
| 5. Tombol pengeluaran drive optis (2) | 13. Konektor jaringan dan lampu jaringan | 21. Slot kabel keamanan     |
| 6. Konektor USB 2.0 dengan PowerShare | 14. Konektor USB 2.0 (4)                 | 22. Cincin kunci gembok     |
| 7. konektor USB 2.0                   | 15. Konektor USB 3.0 (2)                 |                             |
| 8. Konektor mikrofon                  | 16. Konektor VGA                         |                             |

- |   |   |  |
|---|---|--|
| 1. Indicador luminoso del Lector de tarjetas multimedia | 8. Conector para micrófono                      | 16. Conector VGA                           |
| 2. Lector de tarjetas multimedia                        | 9. Conector para auriculares                    | 17. Conector HDMI                          |
| 3. Cubiertas de la unidad óptica (2)                    | 10. Bandeja de accesorios                       | 18. Conector S/PDIF óptico                 |
| 4. Conectores USB 3.0 (2)                               | 11. Botón de encendido                          | 19. Conectores de audio                    |
| 5. Botones de expulsión de la unidad óptica (2)         | 12. Conector de alimentación                    | 20. Ranuras para tarjetas de expansión (4) |
| 6. Conector USB 2.0 con PowerShare                      | 13. Conector de red e indicador luminoso de red | 21. Ranura para cable de seguridad         |
| 7. Conector USB 2.0                                     | 14. Conectores USB 2.0 (4)                      | 22. Anillos del candado                    |
|   | 15. Conectores USB 3.0 (2)                      |  |

**XPS**  
 8500

**Quick Start Guide**

Panduan Pengaktifan Cepat | Guía de inicio rápido



# Quick Start

Pengaktifan Cepat | Inicio rápido

## 1 Locate your service tag

Temukan tag servis Anda | Busque su etiqueta de servicio

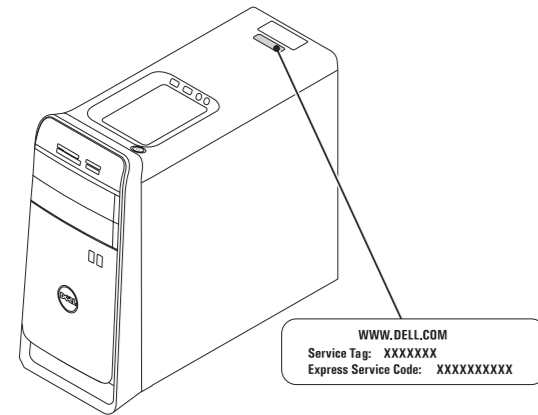

## Record your service tag here

Catat tag servis Anda di sini | Registre su etiqueta de servicio aquí

## 2 Connect the keyboard and mouse

Sambungkan keyboard dan mouse | Conecte el teclado y el ratón

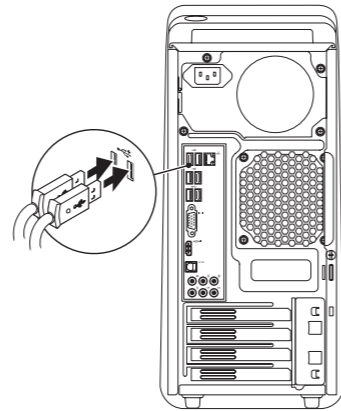

## 3 Connect the network cable (optional)

Sambungkan kabel jaringan (opsional) | Conecte el cable de red (opcional)

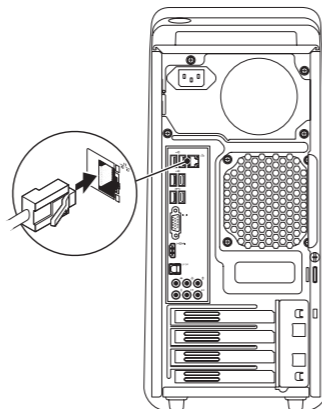

## 4 Connect the Display

Sambungkan Display | Conecte la pantalla

Connection Type Jenis Sambungan Tipo de conexión	Computer Komputer Equipo	Cable and Adapter Kabel dan Adaptor Cable y adaptador	Display Display Visualizar
VGA ⇔ VGA			
DVI ⇔ DVI (optional)			
DVI ⇔ VGA (optional)			
HDMI ⇔ HDMI			
HDMI ⇔ DVI			
DisplayPort ⇔ DisplayPort (optional)			

- NOTE:** If you ordered your computer with an optional discrete graphics card, connect the display to the connector on your discrete graphics card.
- CATATAN:** Jika Anda memesan komputer dengan kartu grafis diskret, sambungkan display ke konektor pada kartu grafis diskret Anda.
- NOTA:** Si ordenó su equipo con una tarjeta opcional de gráficos discretos, conecte la pantalla al conector en la tarjeta de gráficos discretos.

## 5 Connect the power cable and press the power button

Sambungkan kabel daya dan tekan tombol daya  
Conecte el cable de alimentación y presione el botón de encendido

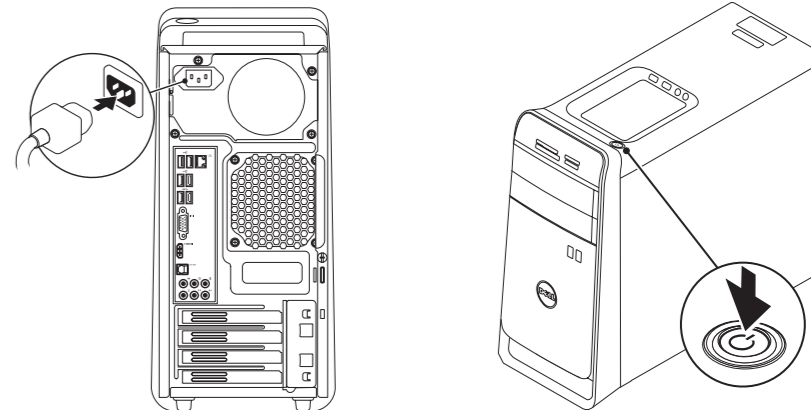

## 6 Follow Windows setup

Ikuti pengaturan Windows | Siga las configuraciones de Windows



## Record your Windows password here

**NOTE:** Do not use the @ symbol in your password

Catat sandi Windows Anda di sini  
**CATATAN:** Jangan gunakan simbol @ pada simbol Anda  
Registre su contraseña de Windows aquí  
**NOTA:** No utilice el símbolo @ en su contraseña